

STANDARD

MPR 5

ŠTANDARDNÉ VYBAVENIE

- Napájacie napätie 230 V AC
- Elektrické pripojenie na skrutkovú svorkovnicu
- 2 momentové spínače S1,S2
- 2 polohové koncové spínače S3,S4
- 1 ~ elektromotor s brzdou
- S ručným ovládaním s trvalou pohotovosťou
- Vyhrievací odpor bez tepelného spínača

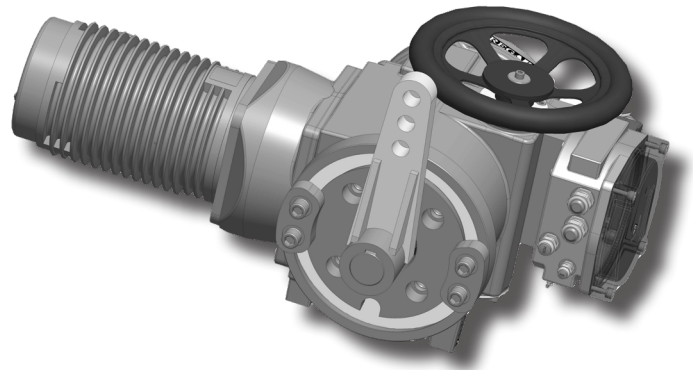

Špecifikačná tabuľka MPR 5

Objednávací kód

222. X - X X X X X / X X

Typ klímy	Okolité teplota	Korózna kategória ¹⁰⁾	Krytie	
Mierna	-25°C ... +55°C	C3	IP 65	0
		C3	IP 67	1
Tropická vlhká + ČOV ¹⁾	-25°C ... +55°C	C4	IP 67	2
Tropická suchá a suchá	-25°C ... +55°C	C3	IP 67	6

Elektrické pripojenie	Napájacie napätie	Schéma zapojenia	
Na svorkovnicu	230 V AC , 50 Hz (60 Hz ¹²⁾)	Z296a	9
Na konektor ¹¹⁾		ZK296a	8

Vypínací moment ²¹⁾	Menovitá doba prestavenia	Pracovná doba prestavenia	Elektromotor			Kapacita kondenzátora	
			Výkon	Otáčky	Prúd		
600 ÷ 1000 Nm	32 s/90°	32 ÷ 34 s/90°	50 W	1 250 min ⁻¹	0.78 A	8 µF / 450 V	B
360 ÷ 600 Nm	16 s/90°	16 ÷ 18 s/90°					C
180 ÷ 300 Nm	8 s/90°	8 ÷ 10 s/90°					D

Vyhotovenie ovládacej dosky	Pracovný uhol	Schéma zapojenia	
Elektromechanická - bez miestneho ovládania	60°	Z298	A
	90°		B
	120°		C
	160°		D

Pokračovanie na ďalšej strane

Objednávaci kód

222. X - X X X X X / X X

Vysielač polohy		Zapojenie	Výstup	Schéma zapojenia		
Bez vysielača		-	-	-	A	
Odporový ⁴¹⁾	Jednoduchý	-	1 x 100 Ω	Z5c/ZK5c	B	
			1 x 2 000 Ω		F	
	Dvojité	-	2 x 100 Ω	Z6c/ZK6c	K	
			2 x 2 000 Ω		P	
Elektronický - prúdový	Bez zdroja	2-vodič	4 - 20 mA	Z10g/ZK10g	S	
			0 - 20 mA	Z257b/ZK257b	T	
		3-vodič	4 - 20 mA			V
			0 - 5 mA		Y	
	So zdrojom	2-vodič	4 - 20 mA	Z269r/ZK269r	Q	
			0 - 20 mA	Z260h/ZK260h	U	
		3-vodič	4 - 20 mA		W	
			0 - 5 mA		Z	
	Elektronický napätový	Bez zdroja	3-vodič	0 - 10 V	Z257m/ZK257m	D
		So zdrojom		0 - 10 V	Z260k/ZK260k	R
Prúdový CPT ⁴⁴⁾	Bez zdroja	2-vodič	4 - 20 mA	Z10g/ZK10g	I	
			3-vodič	0 - 5 mA	Z257n/ZK257n	5
	So zdrojom	2-vodič	4 - 20 mA	Z269r/ZK269r	J	
			3-vodič	0 - 5 mA	Z260m/ZK260m	6
Prúdový DCPT 3M ⁴⁴⁾	Bez zdroja	2-vodič	4 - 20 mA	Z10g/ZK10g	2	
	So zdrojom		4 - 20 mA	Z269r/ZK269r	3	

Mechanické pripojenie		Rozmerový náčrt	
Páka + dorazy	Bez doplnkových pripojovacích dielcov	P-2150	A
	Ťahadlo TV 50-1/25 (P-1413/B)		B

Rozšírené vybavenie			
	Bez doplnkovej výbavy; nastavený max. vypínací moment	0	1
A	2 prídavné polohové spínače S5, S6	0	2
B	Nastavenie vypínacieho momentu ⁶⁰⁾	0	3
Dovolené kombinácie a kódy: A+B=07			

Poznámky:

- 1) Na zvláštnu požiadavku – pre suché a vlhké trópy (MWDr / WDa)
 11) Na zvláštnu požiadavku – po dohode s výrobcom
 21) Maximálny zaťažovací moment je rovný:
 0,8-násobku maximálneho vypínacieho momentu pre režim prevádzky S2 – 10 min., resp. S4- 25%, 6-90 cyklov/hod.
 0,6-násobku maximálneho vypínacieho momentu pre režim prevádzky S4 – 25%, 90-1200 cyklov/hod

41) Iné ohmické hodnoty vysielačov (napr. 200; 500; 1000 Ω ap.) – po dohode s výrobcom

44) CPT - kapacitný vysielač, DCPT3M - elektronický bezkontaktný vysielač.

60) Vypínací moment špecifikovať v texte

Schémy zapojenia

Svorkovnicové pripojenie

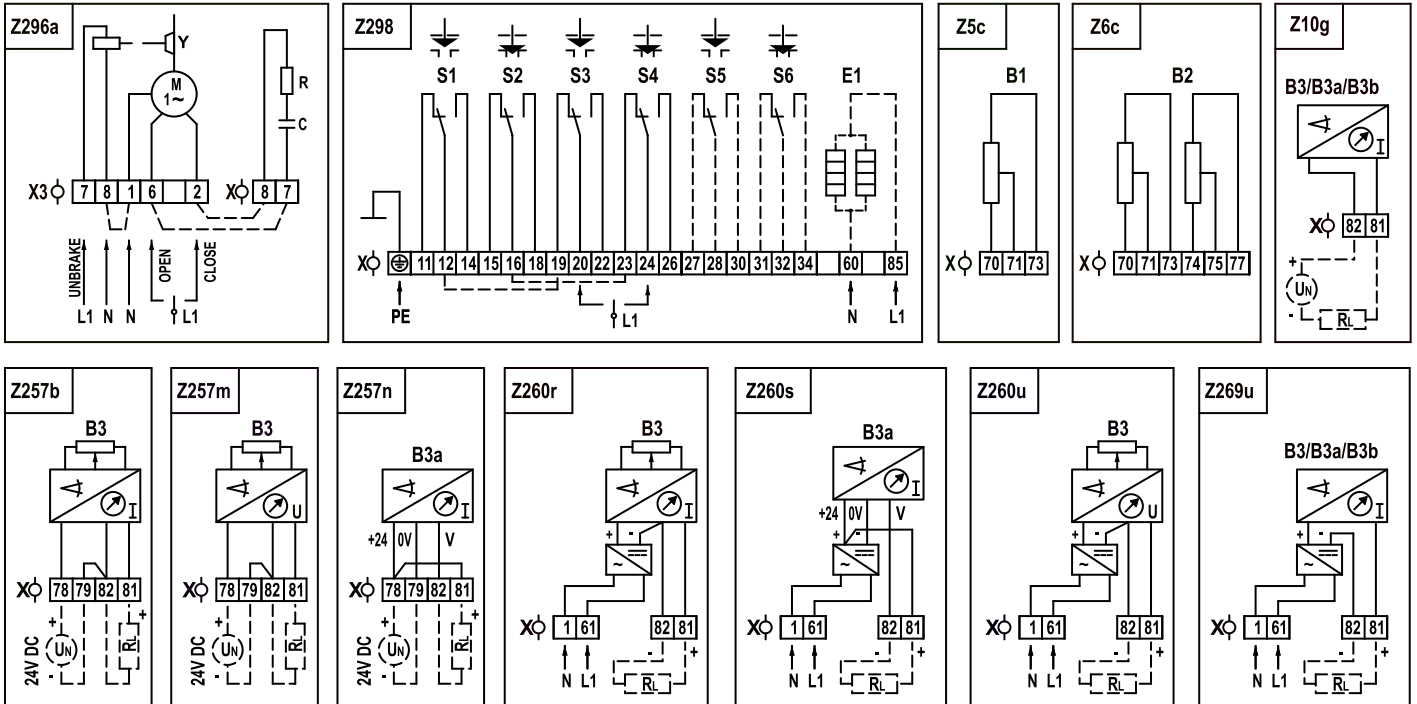

Konektorové pripojenie

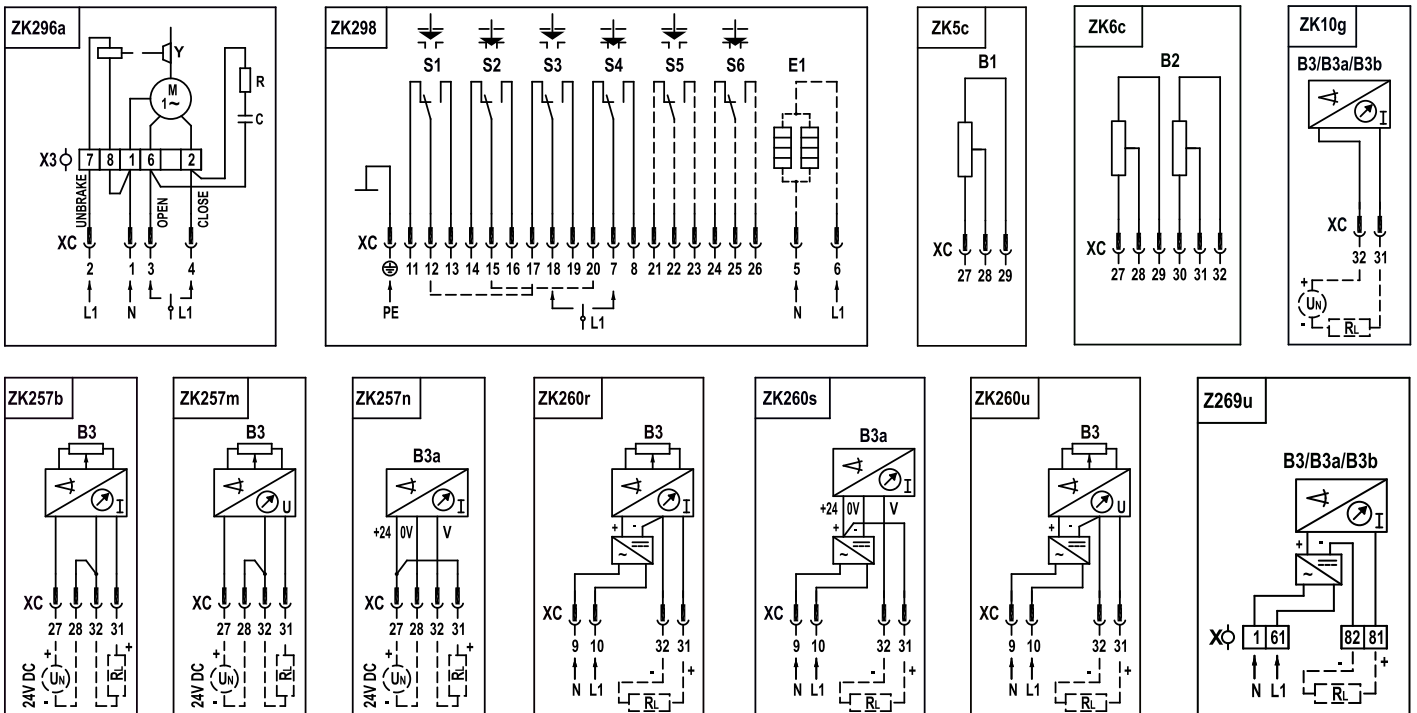

Elektrické pripojenie:**svorkovnicové** - max. 32 svoriek

- prierez pripojovacieho vodiča max. 2,5 mm²
- 2 káblové vývodky z riadiacej skrine - priemer kábla 12,5 až 19 mm (2 - M25x1,5mm)
- 1 káblová vývodka z riadiacej skrine - priemer kábla 8 až 14,5 mm (1 - M20x1,5mm)
- 1 káblová vývodka z riadiacej skrine - priemer kábla 6 až 10,5 mm (1 - M16x1,5mm)
- 1 káblová vývodka z elektromotora - priemer kábla 10 až 14 mm (1-Pg 16)

konektorové - max. 32 svoriek

- -prierez pripojovacieho vodiča 0,5 mm²
- - 2 káblové vývodky - priemer kábla 12,5 až 19 mm (2 - M25x1,5mm)

Poznámky:

1. Prívodné káble musia byť upevnené k pevnej konštrukcii nie ďalej ako 150 mm od vývodiek.
2. Vodiče vstupných ovládacích signálov do regulátora a výstupných signálov z prevodníka je potrebné viesť oddelene od silových vodičov resp.použiť tienené vodiče.
3. Menšie priemery káblov je možné pripojiť redukciou vývodiek(pomocou redukcie vývodky)

Ochranná svorka: - vonkajšia a vnútorná, vzájomne prepojené a označené znakom ochranného uzemnenia.

Elektrické pripojenie sa vykonáva podľa **schém zapojenia**, uvedených v týchto KL, v spríevodnej technickej dokumentácii a na výrobku

Legenda:

- Z5c/ZK5c.....zapojenie jednoduchého odporového vysielača polohy
 Z6c/ZK6c.....dvojité odporový vysielač polohy
 Z10g/ZK10g.....elektronický vysielač prúdový, CPT, DCPT 3M - 2-vodič, bez zdroja
 Z257b/ZK257b.....elektronický vysielač prúdový, 3-vodič, bez zdroja
 Z257m/ZK257m.....elektronický vysielač napätový, 3-vodič, bez zdroja
 Z257n/ZK257n.....vysielač prúdový CPT, 3-vodič, bez zdroja
 Z260r/ZK260r.....elektronický vysielač prúdový, 3-vodič so zdrojom
 Z260u/ZK260u.....elektronický vysielač napätový, 3-vodič so zdrojom
 Z260s/ZK260s.....vysielač prúdový CPT, 3-vodič, so zdrojom
 Z269u/ZK269u.....elektronický vysielač prúdový, CPT, DCPT 3M - 2-vodič, so zdrojom
 Z296a/ZK296a.....zapojenie elektromotora
 Z298/ZK298.....zapojenie silových a polohových spínačov a vyhrievacieho odporu

Legenda:

- B1.....odporový vysielač jednoduchý
 B2.....odporový vysielač dvojité
 B3.....elektronický vysielač prúdový
 B3a.....kapacitný vysielač prúdový (CPT)
 B3b.....DCPT vysielač prúdový
 S1.....momentový spínač „otvorené“
 S2.....momentový spínač „zatvorené“
 S3.....polohový spínač „otvorené“
 S4.....polohový spínač „zatvorené“
 S5.....prídavný polohový spínač „otvorené“
 S6.....prídavný polohový spínač „zatvorené“
 M.....elektromotor
 C.....kondenzátor
 Y.....brzda elektromotora
 E1.....vyhrievací odpor
 X.....svorkovnica
 X3.....svorkovnica elektromotora
 I / U.....výstupné signály prúdové / napätové
 R.....zrážací odpor
 R_L.....zaťažovací odpor
 XC.....konektor

Rozmerové náčrty MPR 5

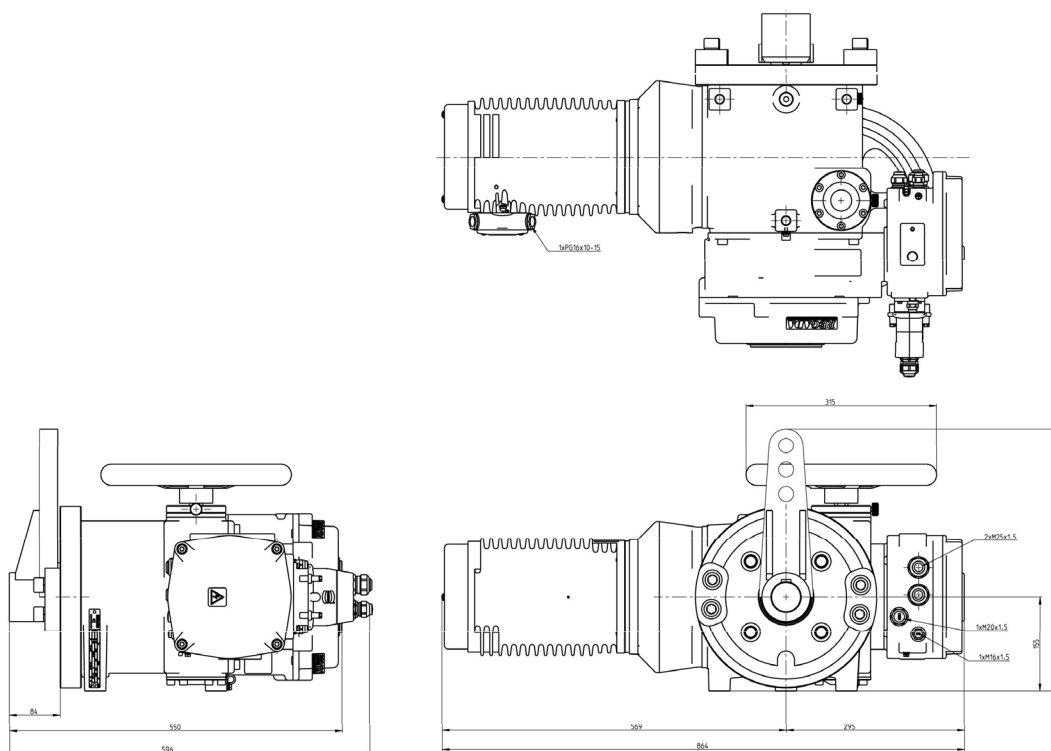

	svorkovnica	
	221	222
	25 W	50 W
E	65	85
E ₁	60	80
K	70	100
L	90	110
M	140	200
N	41	57
O	Ø 14	Ø 18
P	40	
R	170	
S	56	70
T	4	7
U	25	30
X	66	80
Y	41	55
Z	273	278
d h8	Ø 40	Ø 50
d ₁	Ø 40	Ø 50
d ₂ H8	3 x Ø 20	3 x Ø 25
b P9	12	16
h	8	10
e	35	43,8

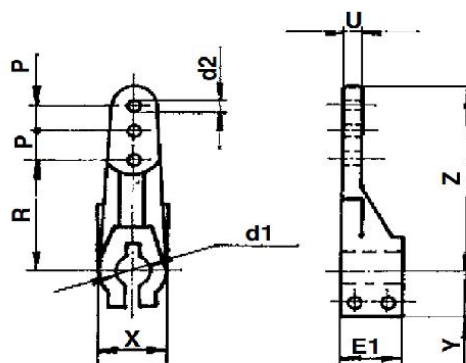
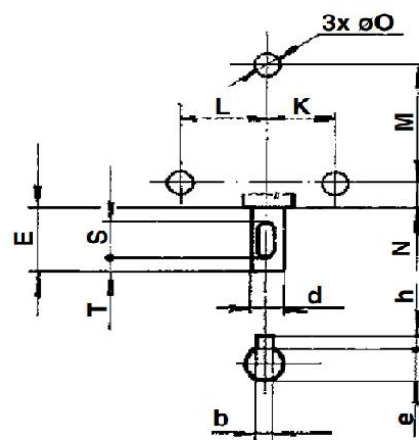

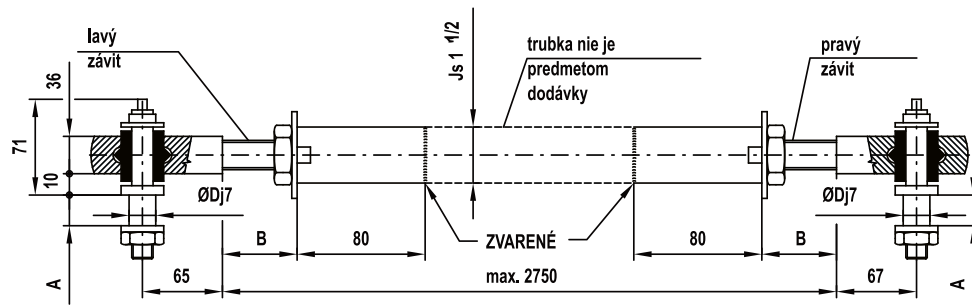

P-1413/B	TV 50-1/25	33	Min.50	25
Vyhodenie	Typ ťahadla	A	B	D